

ACC アクセルコントロール

作業上の注意	2	アクセルコントロールシステム	3
・SRS エアバック、アクティブシートクッション及びプリテンショナーシートベルト付き車に関する注意	2	・取り外し、取り付け	3
		サービスデータ	4
		・締付トルク	4

A

ACC

C

D

E

F

G

H

I

J

K

L

作業上の注意

PF0:00001

SRS エアバッグ、アクティブシートクッション及びプリテンショナーシートベルト付き車に関する注意

JBS00EBQ

- 警告：**
- SRS エアバッグ、アクティブシートクッション及びプリテンショナーシートベルトシステム関連の構成部品脱着及びハーネス脱着は、キースイッチ OFF で、バッテリー端子を外してから 3 分以上放置後行うこと。(エアバッグセンサーユニット内の補助電源回路に蓄えられた電気を放電させるため。)
 - 構成部品の脱着に、エアツール及び電動ツール等は使用しないこと。
 - SRS エアバッグ、アクティブシートクッション及びプリテンショナーシートベルトシステム用のハーネスは、ハンダ等による修理は禁止である。また、ハーネスの噛み込み及び他部品との干渉に十分注意すること。
 - SRS エアバッグ、アクティブシートクッション及びプリテンショナーシートベルト回路及び単品状態での点検をするときはサーキットテスター等の電気テスターを使用しないこと。(テスターの微電流による作動防止)
 - エアバッグモジュール、アクティブシートクッション及びプリテンショナーシートベルトのコネクターに、ドライバー等の異物の差し込みは禁止である。(静電気による作動防止)
 - SRS エアバッグ、アクティブシートクッション及びプリテンショナーシートベルトのハーネスには、識別として黄色のハーネスコネクターを使用し、他のハーネスとの区別をしている。
 - 安全に整備作業を行うために、「SRS SRS エアバッグ」を参照すること。

アクセルコントロールシステム

PFP:00001

取り外し、取り付け

JBS00EJH

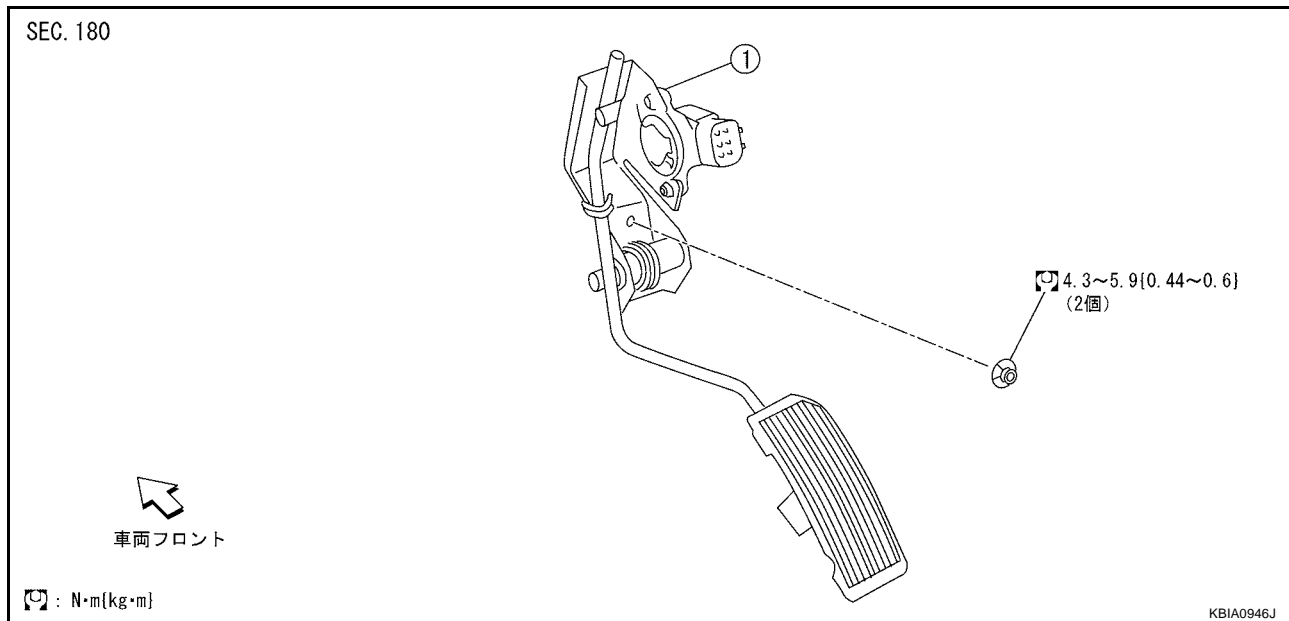

1. アクセルペダル ASSY

取り外し

1. ハーネスコネクタを外す。
2. 取付ナットを外し、アクセルペダル ASSY を取り外す。

- 注意：**
- アクセルペダル ASSY の分解及びアクセルセンサーの取り外しは行わないこと。
 - 落下等の衝撃を与えないよう取り扱うこと。
 - 水が掛からないよう注意すること。

取り付け

- 取り外しと逆の手順で取り付ける。

取り付け後の点検

- アクセルペダルが全作動範囲で滑らかに動くことを確認する。
- アクセルペダルが確実に戻ることを確認する。
- アクセルセンサーのハーネスコネクタを外した場合は、「アクセル全閉位置学習」を行う。
[「アクセル全閉位置学習」\(EC-20 ページ\)](#) (VQ25DD・VQ30DD) 又は、[「アクセル全閉位置学習」\(EC-192 ページ\)](#) (VQ25DET) を参照する。

サービスデータ

サービスデータ

PF0:00030

締付トルク

JBS00EBS

単位：N・m { kg・m }

アクセルペダル ASSY

4.3 ~ 5.9 { 0.44 ~ 0.60 }