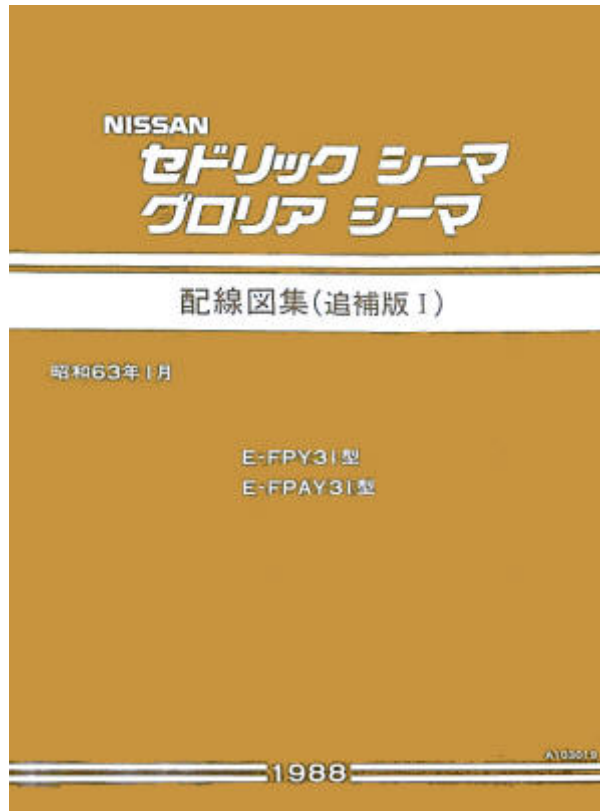

追加、削除、変更、訂正など

配線図集の正誤表

(基本資料)

Y31シーマおよびY31セドリック/グロリアに適用

[上のページへ](#)資料コード→ [A103016](#) [A103019](#) [A103020](#) [A103021](#)

資料コード: A103016

NISSAN セドリック グロリア 配線図集
E-Y31型 E-PY31型 E-PAY31型 Q-UY31型
昭和62年6月 1987年

ページ	項目	変更内容および訂正
回路図	VIP、プロアム、SV系仕様	下記の通り訂正する。
C-2	オートライトコントロールユニット	誤
B2		

IE

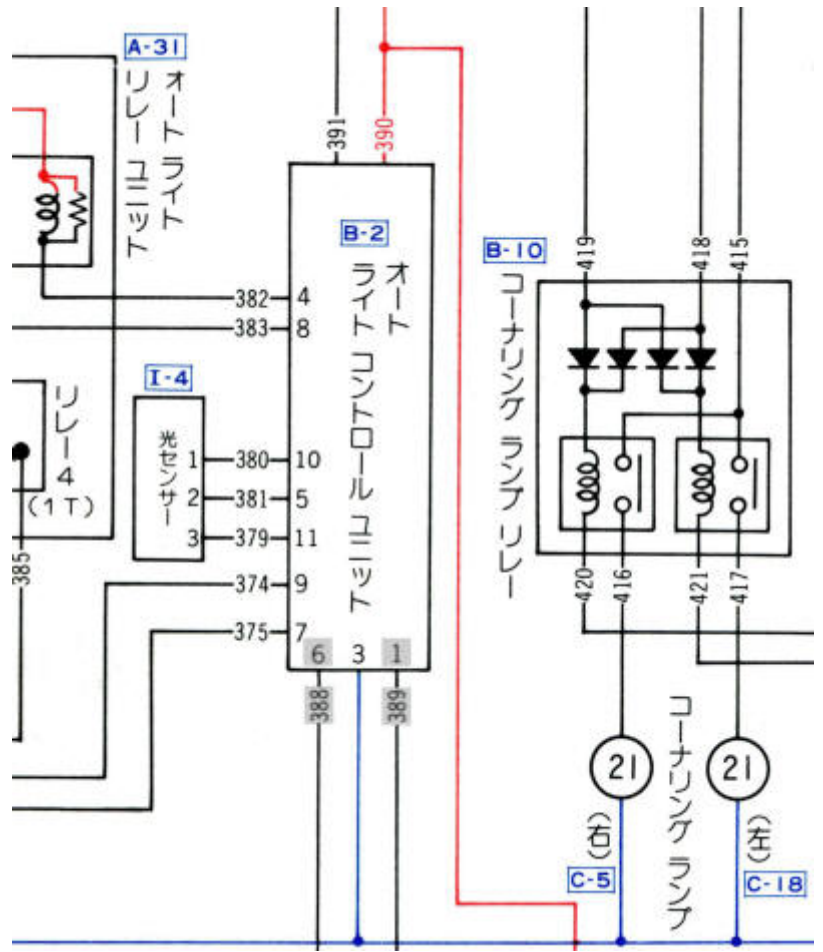
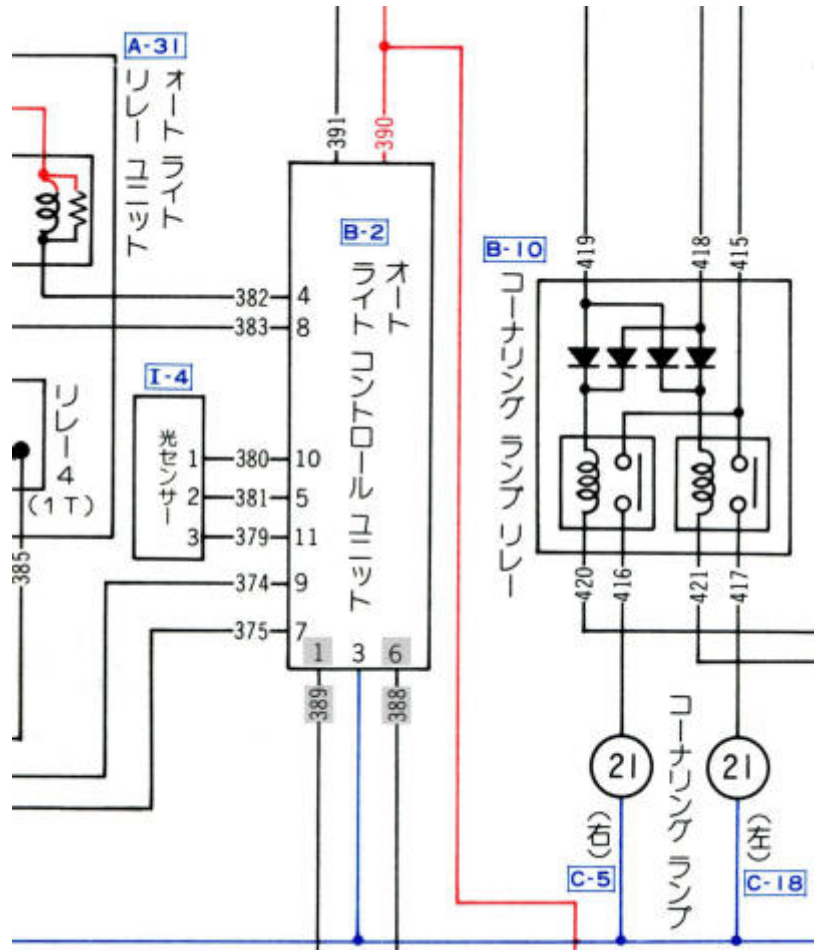

資料コード: A103019

NISSAN セドリックシーマ グロリアシーマ 配線図集(追補版I)
 E-FPY31型 E-FPAY31型
 昭和63年1月 1988

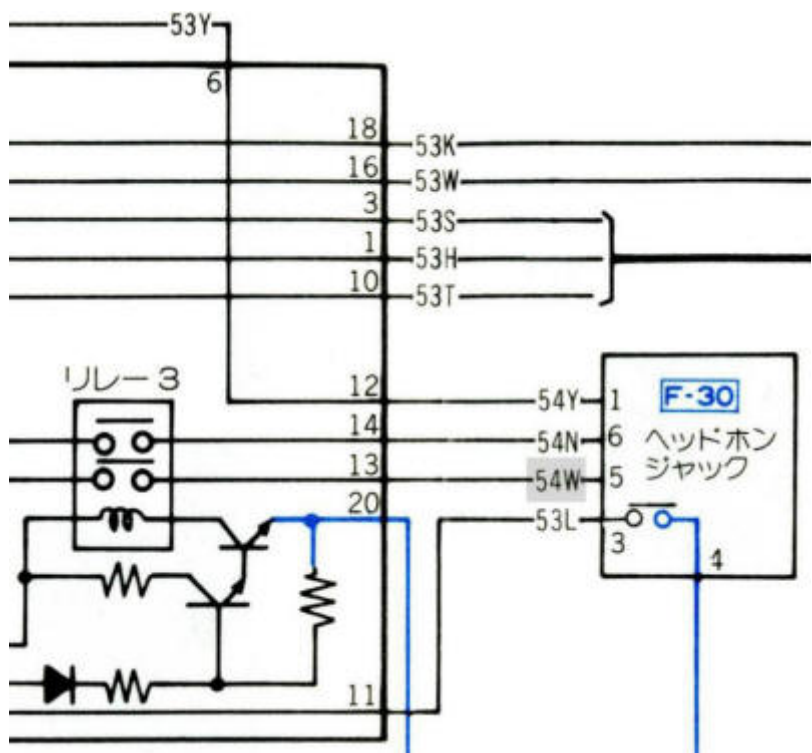
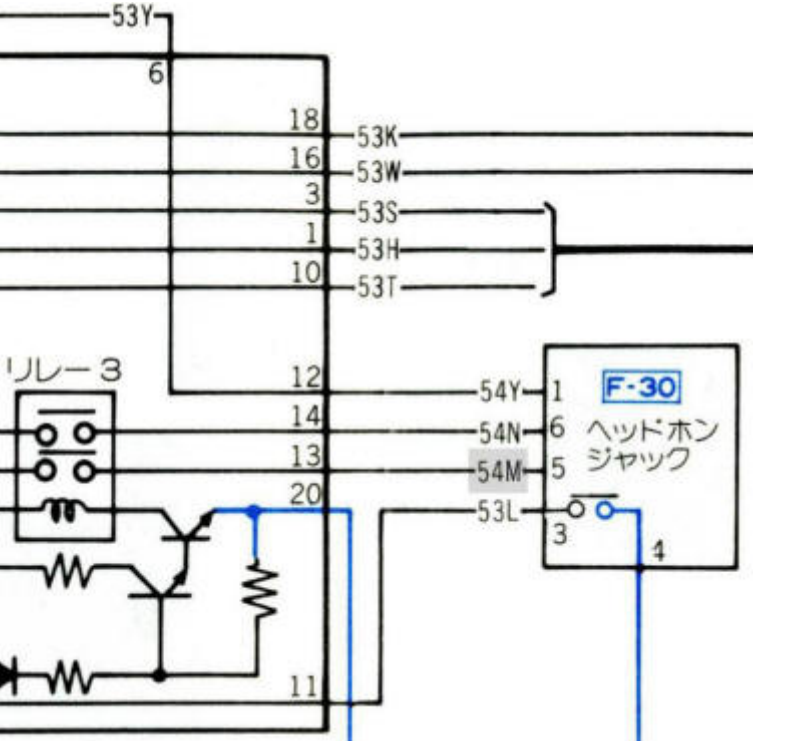
ページ	項目	変更内容および訂正
回路図 C-1 J1	ヘッドホン ジャック	<p>下記の通り訂正する。 54W → 54M</p>
誤		
正		

配線図

W-B2

B1

タイプII(VG30E)、タイプIIリミテッド(VG30DET)

下記の通り訂正する。
54N → 54M、54M → 54N

誤

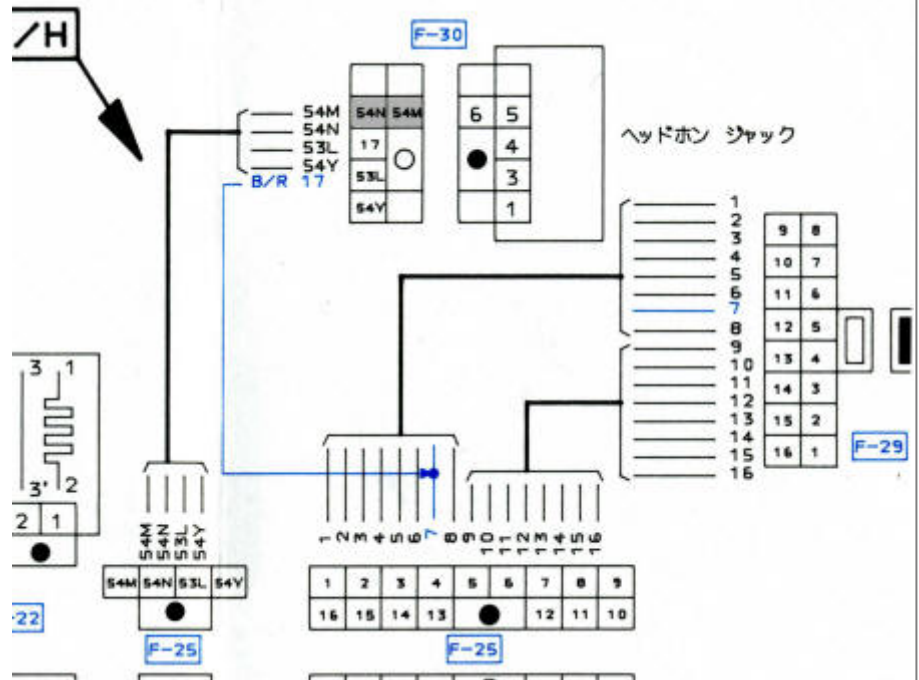

正

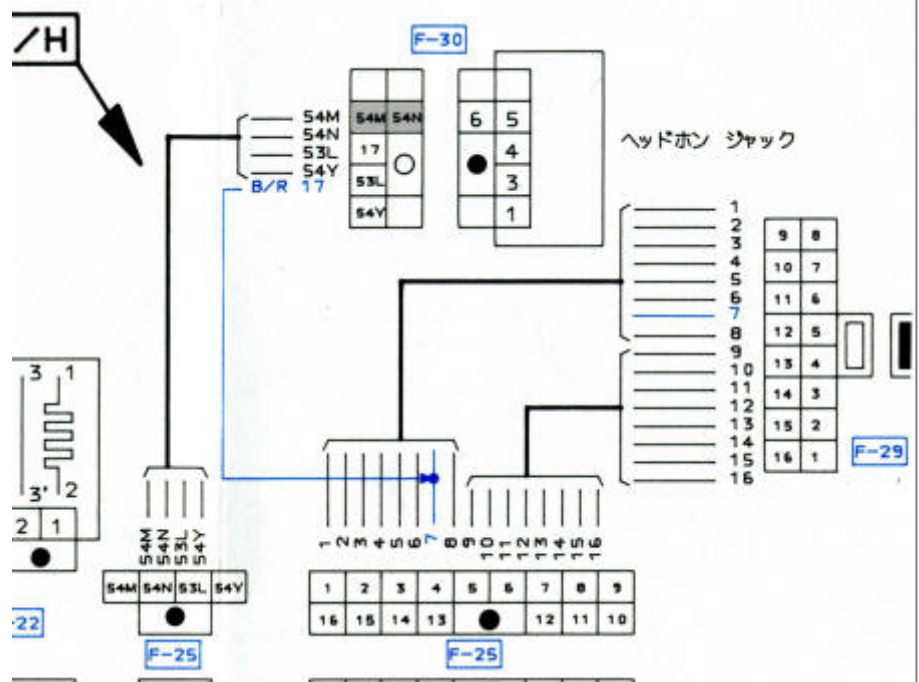

資料コード: A103020

NISSAN セドリック グロリア 配線図集(追補版II)
E-Y31型 E-PY31型 E-CY31型 E-PAY31型 Q-UY31型
1989年6月

ページ

項目

変更内容および訂正

1	目次 W. 配線図	下記の通り訂正する。 誤 エアコンハーネス 正 リヤクーラーハーネス
---	--------------	--

1	目次 2. 概要 2-1 主な新機構及び変更内容	下記の通り訂正する。 誤 <table border="1" data-bbox="576 331 1444 398"> <tr> <td>電</td> <td>マルチAV</td> <td>新機構</td> <td>VG30ET H/T VIP</td> <td>C-2、W-S1</td> </tr> <tr> <td></td> <td>自動車電話</td> <td>システム変更</td> <td>VIP、プロアム</td> <td>C-2、W-S3</td> </tr> </table> 正 <table border="1" data-bbox="576 432 1444 499"> <tr> <td>電装</td> <td>マルチAV</td> <td>新機構</td> <td>VG30ET H/T VIP</td> <td>C-2、W-S3</td> </tr> <tr> <td></td> <td>自動車電話</td> <td>システム変更</td> <td>VIP、プロアム</td> <td>C-2、W-S1</td> </tr> </table>	電	マルチAV	新機構	VG30ET H/T VIP	C-2、W-S1		自動車電話	システム変更	VIP、プロアム	C-2、W-S3	電装	マルチAV	新機構	VG30ET H/T VIP	C-2、W-S3		自動車電話	システム変更	VIP、プロアム	C-2、W-S1
電	マルチAV	新機構	VG30ET H/T VIP	C-2、W-S1																		
	自動車電話	システム変更	VIP、プロアム	C-2、W-S3																		
電装	マルチAV	新機構	VG30ET H/T VIP	C-2、W-S3																		
	自動車電話	システム変更	VIP、プロアム	C-2、W-S1																		

5	7. インデックス一覧表 “ブ”の項 プロア ハイリレー	下記の通り訂正する。* 誤 <table border="1" data-bbox="555 633 1444 674"> <tr> <td>フプロア ハイリレー<1M></td> <td>R-27</td> <td>2(3)-A1.B2</td> <td>2-G2.G3</td> <td>M1-C2</td> </tr> </table> 正 <table border="1" data-bbox="555 701 1444 741"> <tr> <td>フプロア ハイリレー<1M></td> <td>R-27</td> <td>2(3)-A1.B2</td> <td>2-G2.G3</td> <td>M1-D2</td> </tr> </table>	フプロア ハイリレー<1M>	R-27	2(3)-A1.B2	2-G2.G3	M1-C2	フプロア ハイリレー<1M>	R-27	2(3)-A1.B2	2-G2.G3	M1-D2
フプロア ハイリレー<1M>	R-27	2(3)-A1.B2	2-G2.G3	M1-C2								
フプロア ハイリレー<1M>	R-27	2(3)-A1.B2	2-G2.G3	M1-D2								

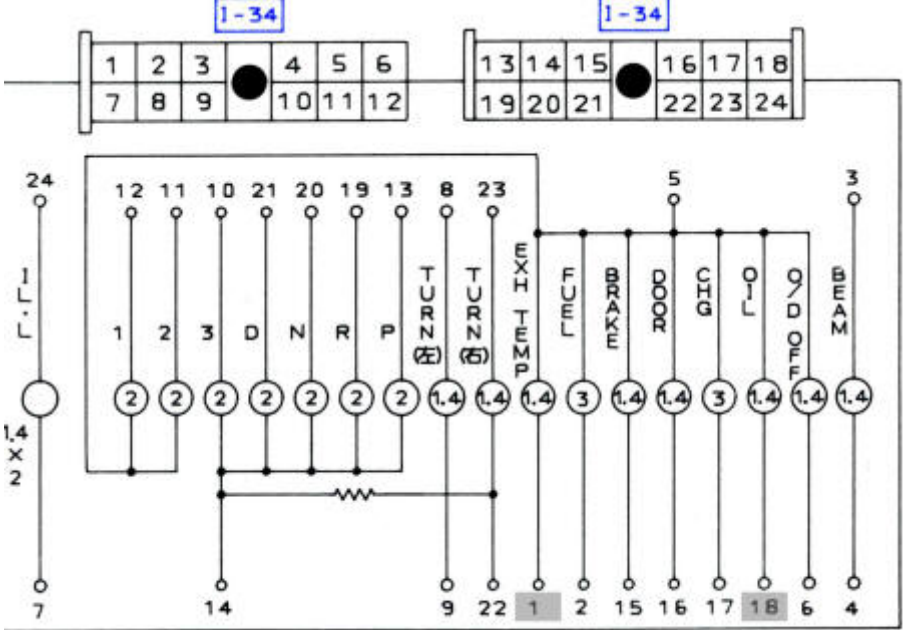
配線図 W-M1 J2	W-Mメイン、インスト、オーディオ/H W-M1 VG20DETエンジン搭載車(グランツーリスモSV、プロアム) デジタルメーター	下記の通り訂正する。 誤  正
-------------------	---	--

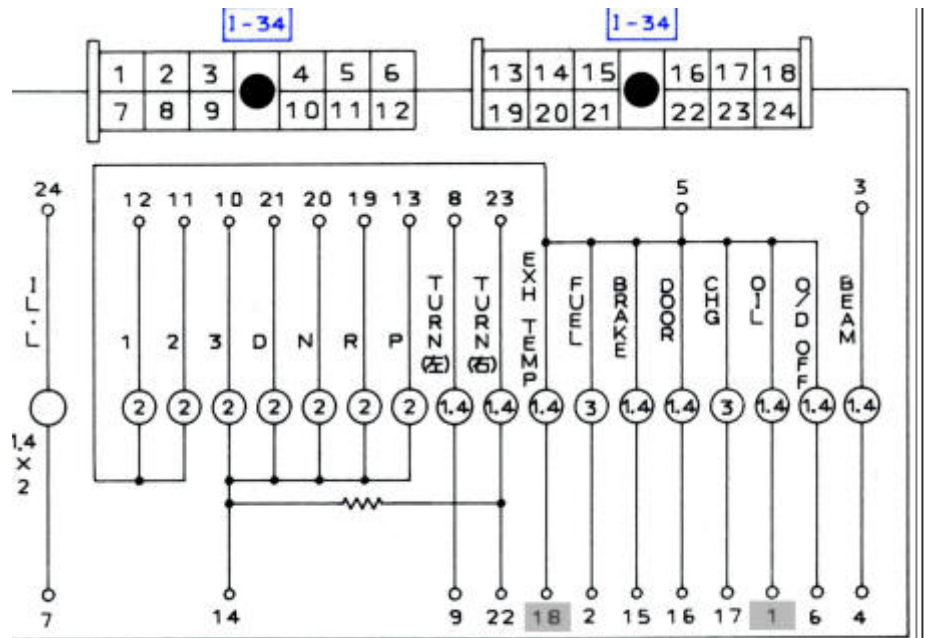

資料コード: A103021

NISSAN セドリックシーマ グロリアシーマ 配線図集(追補版III)
 E-FPY31型 E-FPAY31型
 1989年8月

ページ	項目	変更内容および訂正
回路図 C-1 A3	C-1 全車(VG30DE、DET搭載車) スピードメーター 100km/h信号 車速信号	下記の通り訂正する。 誤

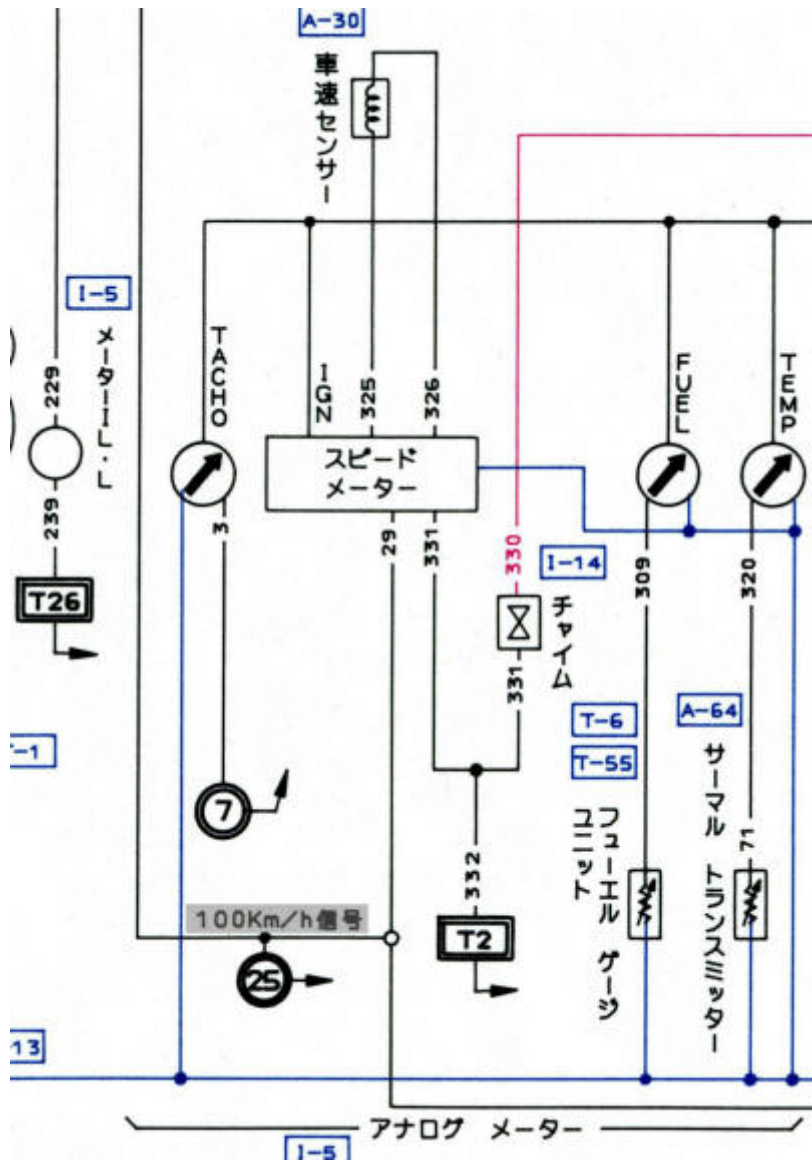

正

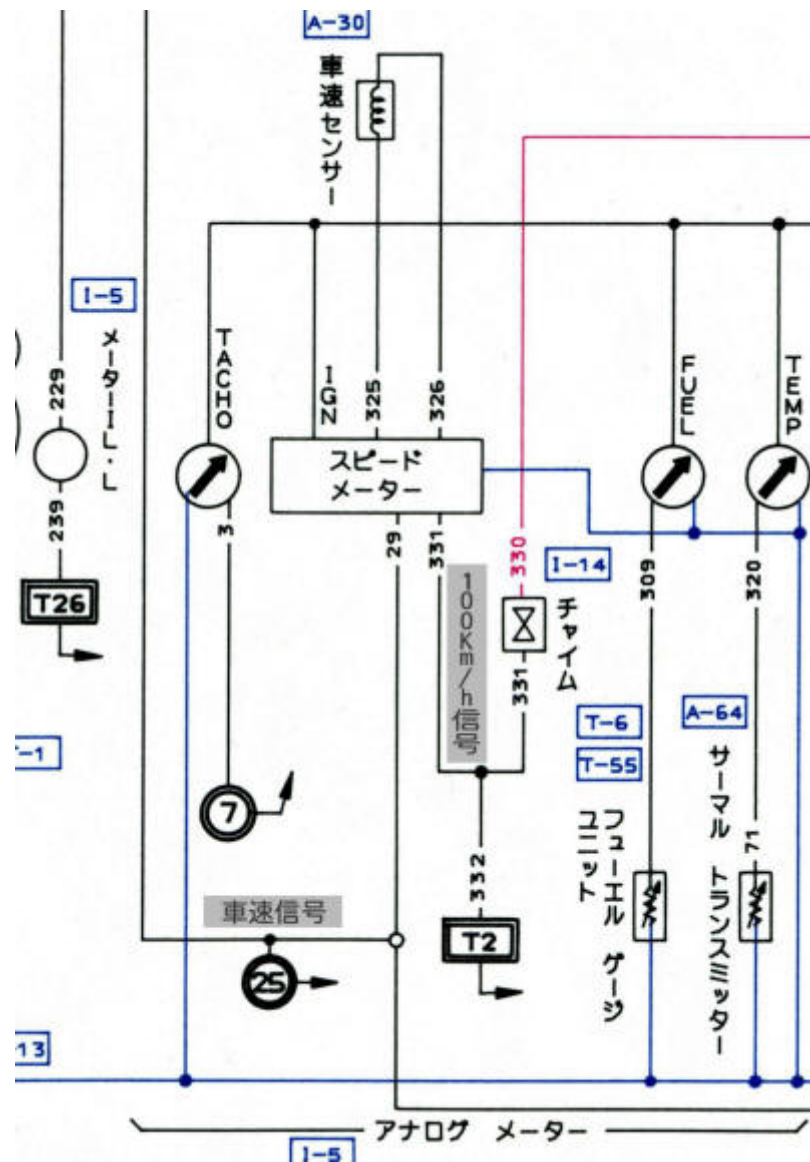

配線図

W-M メイン、インスト、オーディオ、ルームランプ、ハーネス

W-M
A2

ワイパー アンブ
ワイパー モーター

下記の通り訂正する。

誤

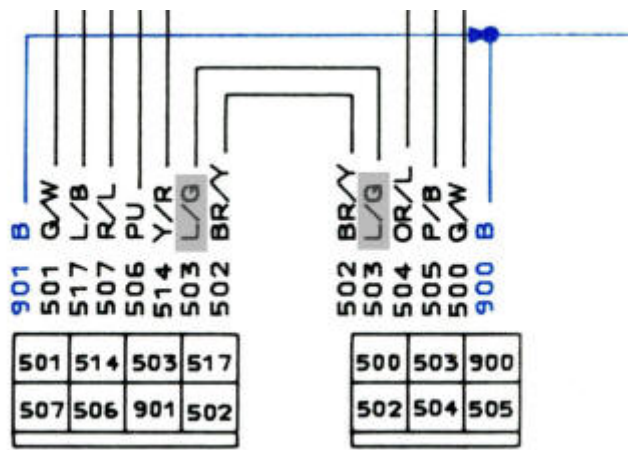

501	514	503	517
507	506	901	502

500	503	900
502	504	505

A-52

A-53



ワイパー
アンプ

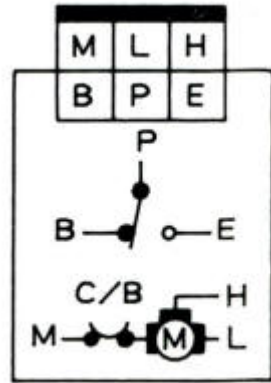

ワイパー モーター

正

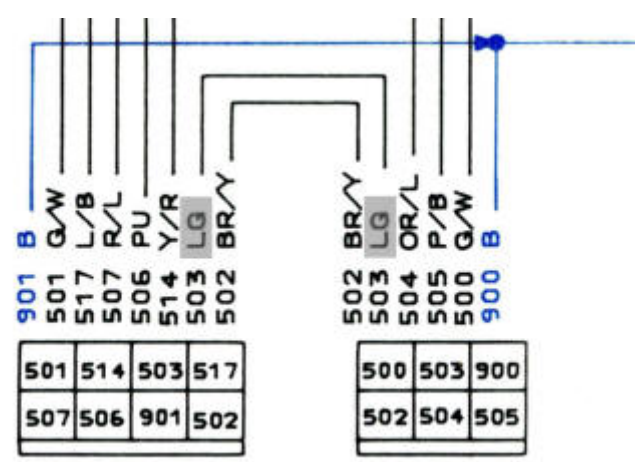

501	514	503	517
507	506	901	502

500	503	900
502	504	505

A-52

A-53



ワイパー
アンプ

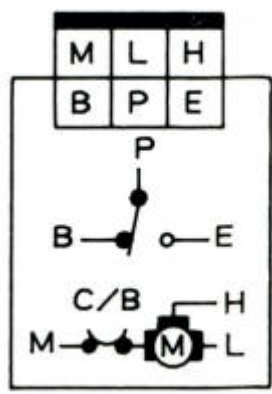

ワイパー モーター

線図
W-M
J2

デフォルト、ルームランプ、ハーネス
デジタルメーター

誤

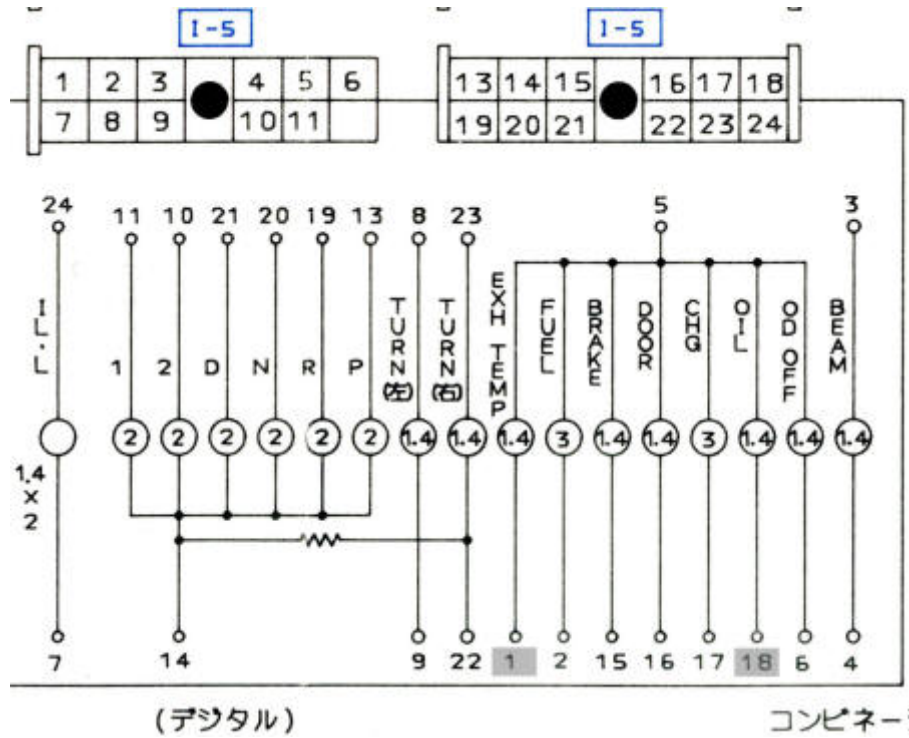

正

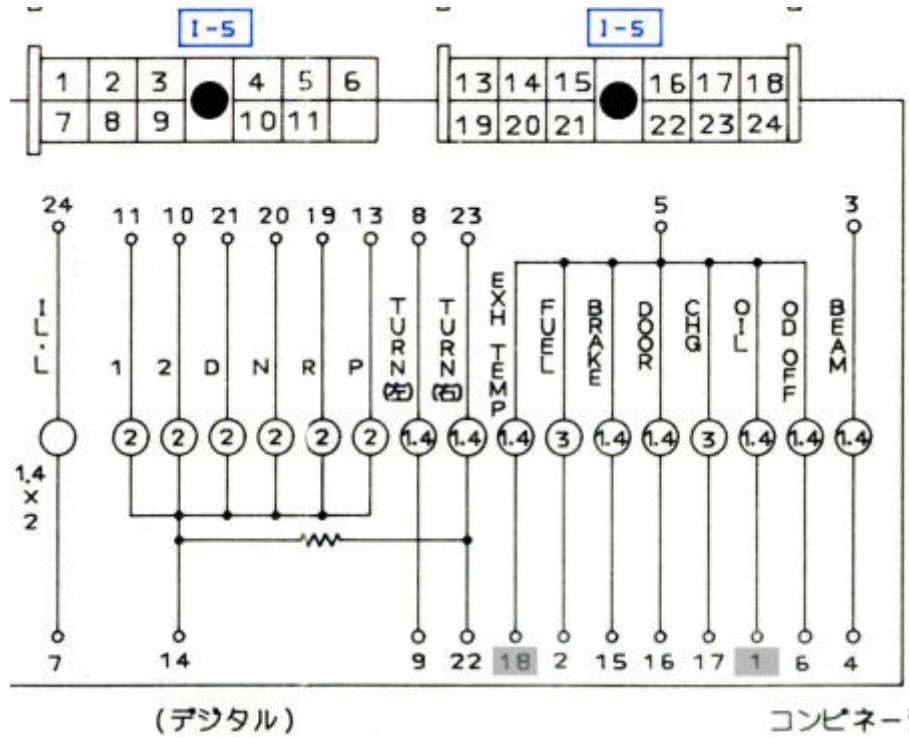

配線図
W-B
B1

ヘッドホン ジャック

下記の通り訂正する。
54N → 54M、54M → 54N

誤

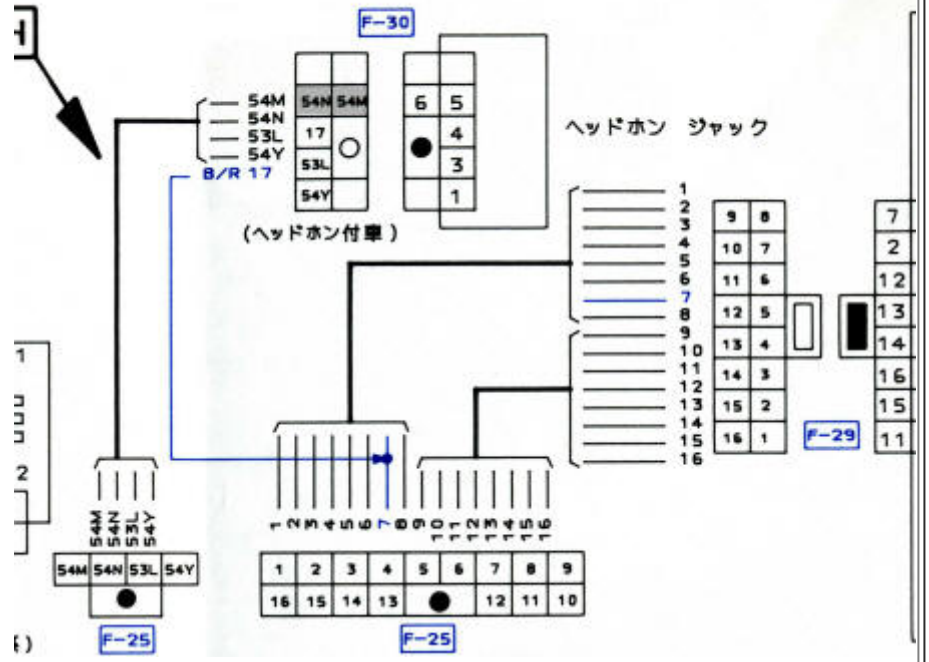

正

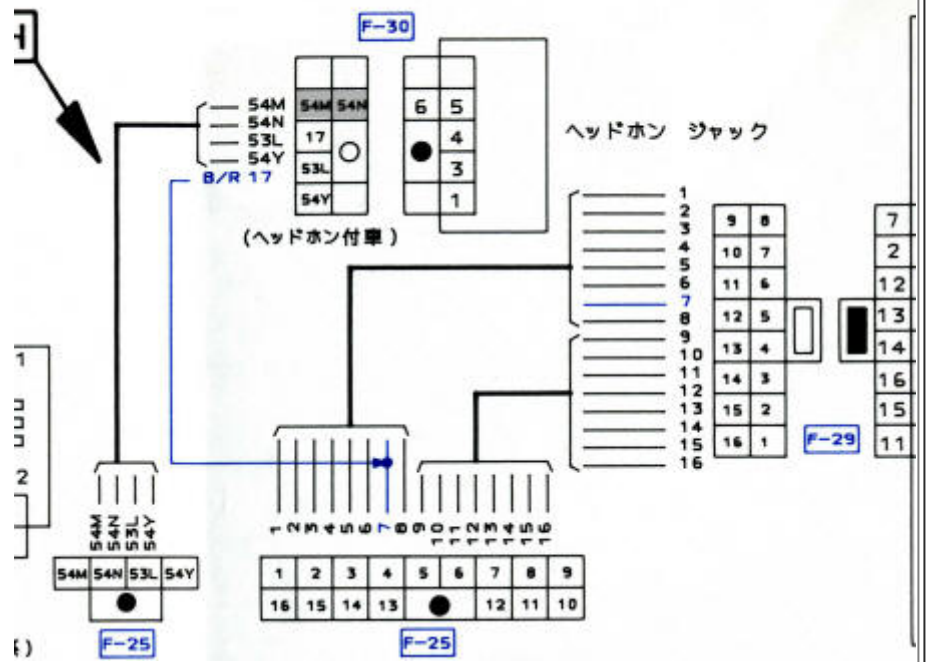

配線図 W-S1 D2

ヘッドホン ジャック

下記の通り訂正する。
54N → 54M、54M → 54N

誤

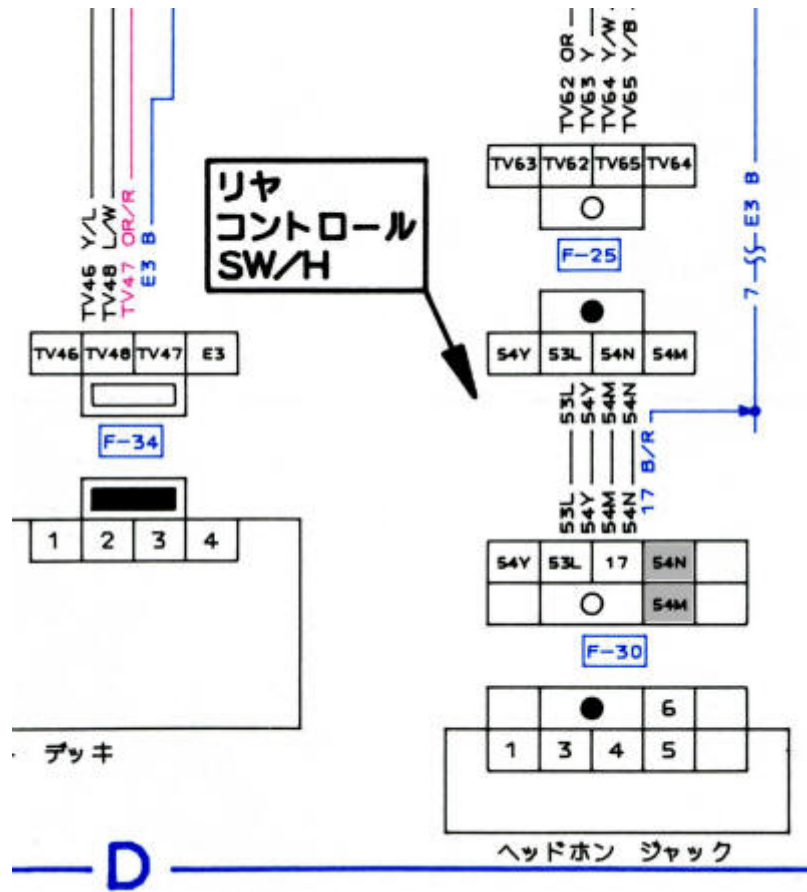

正

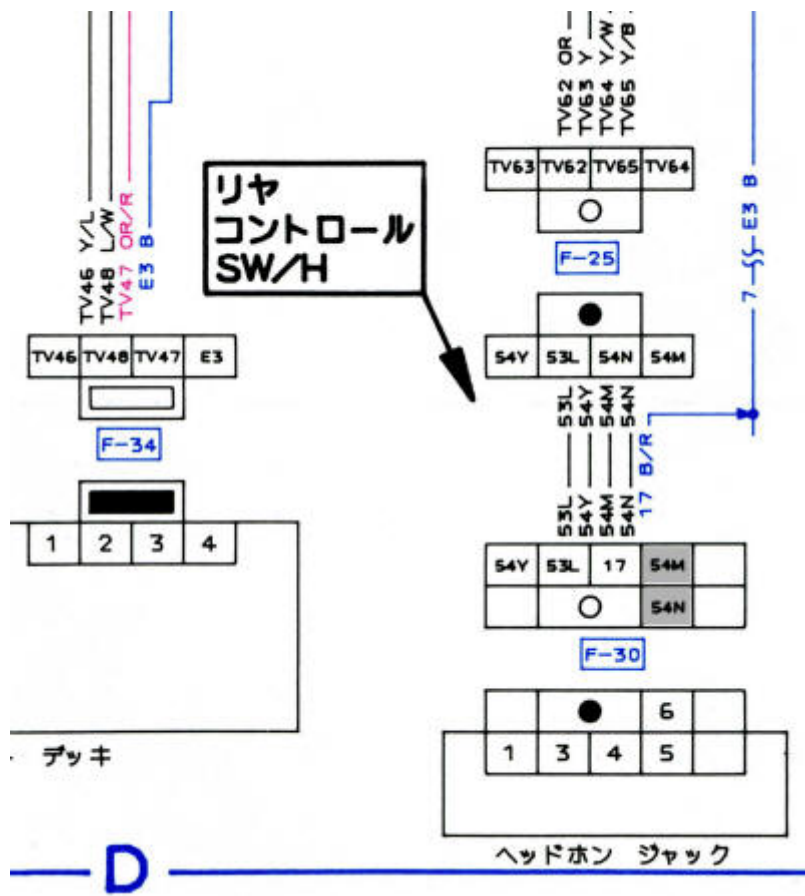

配線図

W-S2 4WASシステム

ページタイトルを下記の通り訂正する。

誤 W-S2 エア サスペンション システム

正 W-S2 4WASシステム

W-S2

配線図 W-S3	W-S2 エア サスペンションシステム	ページタイトルを下記の通り訂正する。
		誤 W-S3 4WASシステム 正 W-S3 エア サスペンション システム

[上のページへ](#)

関連ページ

- 基本資料 ~ [エンジン整備要領書の正誤表](#)
- 基本資料 ~ [サービス周報の正誤表](#)
- 基本資料 ~ [トランスミッション整備要領書の正誤表](#)
- 基本資料 ~ [整備要領書の正誤表](#)
- 基本資料 ~ [部品カタログの正誤表](#)
- 基本資料 ~ [正誤表の正誤表](#)

スポンサーリンク

[ホーム](#) | [サイトマップ](#) | [このサイトについて](#) | [ご利用条件](#) | [プライバシーポリシー](#)

© 2004-2019 初代シーマに乗ろう実行委員会